

Spielwert

Ein Sandkasten besitzt einen hohen Aufforderungscharakter und sollte deshalb gerade im Kleinkindalter nicht fehlen. Steht zusätzlich noch Wasser zur Verfügung, können Kinder matschen, formen und Kuchen backen. Das ergänzend erhältliche Sonnensegel kann durch Herabsenken zugleich als Abdeckung für den Sandkasten genutzt werden.



Best.-Nr. 4.24309 Sonnensegel / Sandkastenabdeckung



Best.-Nr. 4.24305 Sandkasten



Wesentliche Merkmale

- Kindgerechte Vermaung
- Holzoberflche zur taktilen Sinnesansprache

Empfohlen fr

- U3
- Kindergartenkinder
- Betreute Spielbereiche, wie Kindergrten, Schulen, Kinderhorte o..
- ffentliche Spielbereiche ohne Betreuung, wie Spielpltze, Parkanlagen o..

Barrierefrei

- Mit Betreuungsperson
- Selbstttiges Spiel

**Sandkasten
Sonnensegel / Sandkastenabdeckung**

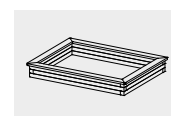

4.24305



4.24309

Best.-Nr. 4.24305
Sandkasten

Sicherheitsbereich ———▶
Gerätemaß ———●
Funktionsbereich ———┘

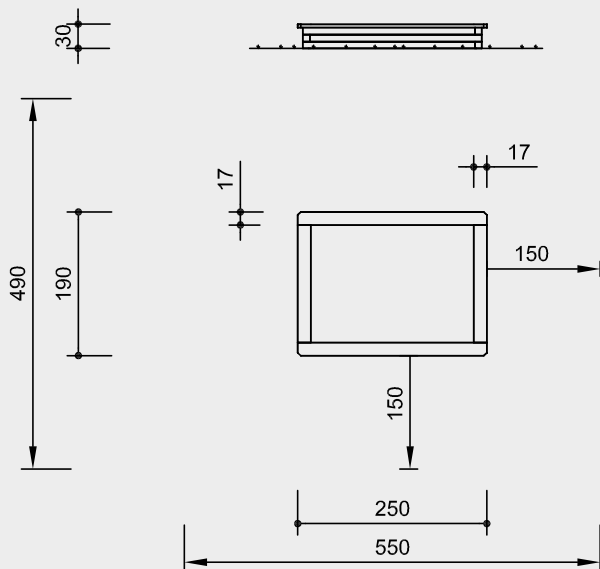

Best.-Nr. 4.24309
Sonnensegel / Sandkastenabdeckung

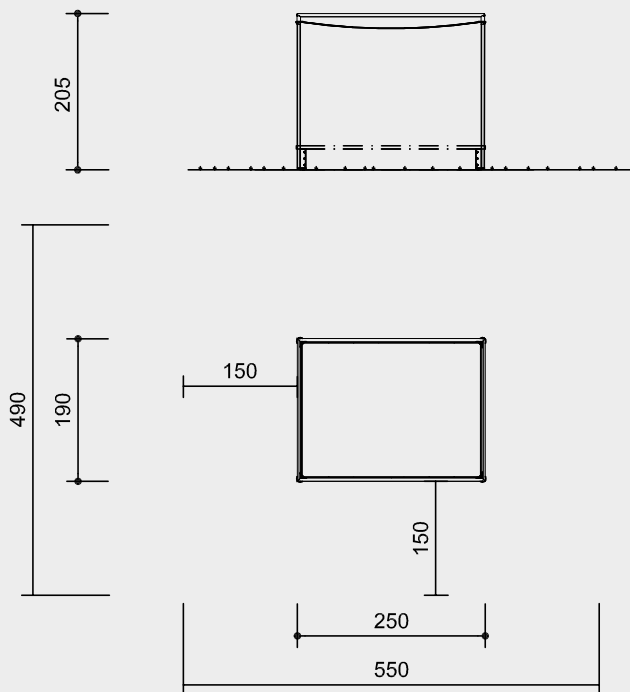

Maßstab 1:100

Sicherheitsprüfung nach DIN EN 1176

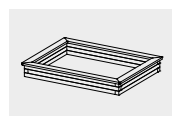

4.24305



4.24309

Technische Angaben

Best.-Nr. 4.24305
Sandkasten

Gerät aus nicht imprägnierter
Gebirglärche

Herzgetrennt

Schnitthölzer herzgetrennt, dadurch
Verminderung von Rissanfälligkeit und
unerwünschter Formänderung



Bodenverankerung

Alle Teile zur Bodenverankerung
sind aus feuerverzinktem Stahl bzw.
Edelstahl



**Weitere Erläuterungen zu den
Qualitätsmerkmalen siehe Preisliste.**

Best.-Nr. 4.24309

Sonnensegel / Sandkastenabdeckung

Sonnensegel rechteckig, aus Tram-
polingewebe, Standardfarbe grau,
UV-beständig
Gestell aus V2A, glasperlengestrahlt

Abmessungen

(geringe Abweichungen möglich)

Best.-Nr. 4.24305

Sandkasten

Höhe	0,30 m
Länge	2,50 m
Breite	1,90 m
Gewicht	160 kg

Best.-Nr. 4.24309

Sonnensegel / Sandkastenabdeckung

Höhe	2,05 m
Länge	2,50 m
Breite	1,90 m
Gewicht	ca. 55 kg

Lieferumfang

Best.-Nr. 4.24305

Sandkasten

- 1 Sandkasten
- 2 Fundamenteisen

Best.-Nr. 4.24309

Sonnensegel / Sandkastenabdeckung

- 1 Sonnensegel mit
Befestigungsmaterial
- 4 Stahlrohre
- 1 Rahmen

Installationshinweise

Untergrund
keine Anforderungen
Zur Funktion ist Sand notwendig.

Fundamente
(nur gegen Wegtragen notwendig)
Zur Bodenfixierung werden
2 Fundamenteisen mitgeliefert.

Achtung!

**Für Baustellenmaße aktuelle
Montageanleitung anfordern.**
Technische Änderungen vorbehalten.