

Spielwert

Kinder, vor allem Mädchen, fühlen sich zu Pferden besonders hingezogen. Sie verstärken das Rollenspiel und fördern die Kommunikation. Das Indianerpony ist eine kleinere Ausgabe unseres Indianerpferdes. Das „Gespann Peterchen“ ist die Miniaturausgabe vom großen „Gespann Peter“. Der Sulky verstärkt das Rollenspiel und fördert die Kommunikation.



Best.-Nr. 4.24145 Gespann Peterchen



Best.-Nr. 4.24135 Indianerpony



Best.-Nr. 4.24145 Gespann Peterchen

Wesentliche Merkmale

- Kindgerechte Vermaßung
- Natürlich belassene Holzoberfläche für taktile Sinnesansprache, dicker Körper
- Spielimpuls: Tier, Sulky, Schweif, Zügel
- Bewegungsaktivität: klettern, reiten

Empfohlen für

- U3
- Kindergartenkinder
- Betreute Spielbereiche, wie Kindergärten, Schulen, Kinderhorte o.ä.
- Öffentliche Spielbereiche ohne Betreuung, wie Spielplätze, Parkanlagen o.ä.

**Indianerpony
Gespann Peterchen**



4.24135

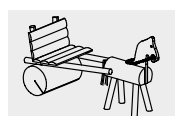

4.24145

**Best.-Nr. 4.24145
Gespann Peterchen**

Sicherheitsbereich →
Gerätemaß ●
Funktionsbereich —

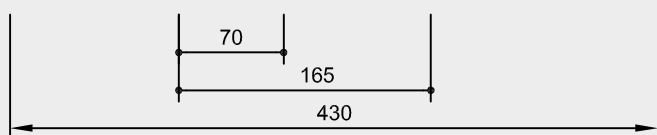
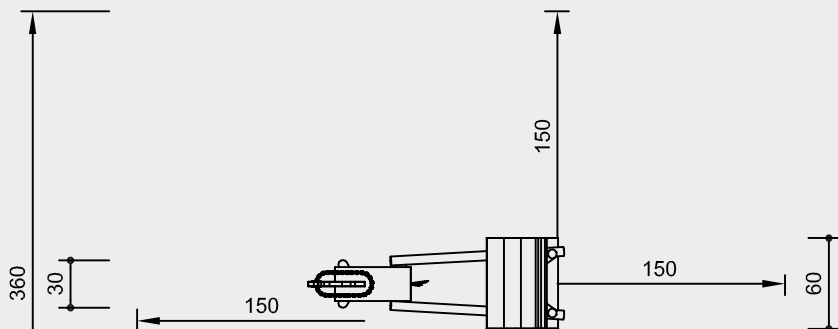
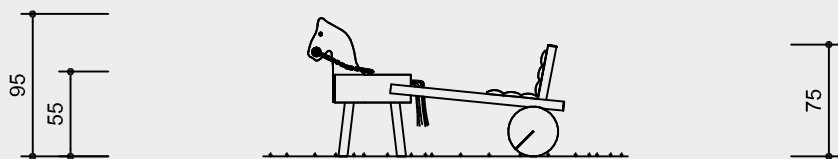

Maßstab 1:50

Sicherheitsprüfung nach DIN EN 1176

Lieferumfang

Best.-Nr.4.24135

Indianerpony

- 1 Indianerpony
- 4 Fundamenteisen

Best.-Nr. 4.24145

Gespann Peterchen

- 1 Indianerpony
- 1 Wagen
- 6 Fundamenteisen

Installationshinweise

Untergrund entsprechend einer Fallhöhe ≤ 0,60 m (ausführliche Erläuterung siehe Preisliste)

Fundamente (nur gegen Wegtragen notwendig)

Best.-Nr. 4.24135

Indianerpony

1 Stück 60 x 70 x 15 cm
Aushubtiefe 35 cm

Best.-Nr. 4.24145

Gespann Peterchen

1 Stück 60 x 70 x 15 cm
Aushubtiefe 35 cm

1 Stück 50 x 30 x 15 cm
Aushubtiefe 35 cm

Achtung!
Für Baustellenmaße aktuelle Montageanleitung anfordern.
Technische Änderungen vorbehalten.

Technische Angaben

Geräte aus nicht imprägnierter Gebirglärche

Weißgeschält

Palisaden weißgeschält, dabei werden Rinde, Kambium und Splintholz entfernt, die natürliche Form des Stammes bleibt erhalten und erlebbar



Herzgetrennt

Schnitthölzer herzgetrennt, dadurch Verminderung von Rissanfälligkeit und unerwünschter Formänderung



Schwarten

Schwarten aus Gebirglärche (4 - 5 cm). Von Hand weißgeschält, natürliche Baumoberfläche bleibt erlebbar und fühlbar



Mehrschichtplatte

Mehrschichtplatte aus Gebirglärche, als Dreischichtplatte (3 cm) bzw. Fünfschichtplatte (4 cm). Hohe Formstabilität. Wetterfest verleimt nach DIN EN 13353:2011



Bodenverankerung

Alle Teile zur Bodenverankerung sind aus feuerverzinktem Stahl bzw. Edelstahl



Ketten

Ketten aus feuerverzinktem Stahl (V2A / V4A gegen Aufpreis) vor dem Verzinken verschweißt, kurzgliedrig, ohne Ösen an den Anschlussstellen, gut austauschbar und einfache Kürzung



Entlastungsschnitt

Gezielter Entlastungsschnitt als wirksame Gegenmaßnahme gegen starke Trocknungsrisse. Schnitt definiert Lage des Spannungsausgleiches im Stamm und minimiert die natürliche Rissbildung



Weitere Erläuterungen zu den Qualitätsmerkmalen siehe Preisliste.

Schweiß aus Polypropylen-Seil, 16 mm, 3-schäftig

Abmessungen

(geringe Abweichungen möglich)

Best.-Nr. 4.24135

Indianerpony

Höhe	0,95 m
Sitzhöhe	0,55 m
Länge	0,70 m
Breite	0,30 m
Gewicht	30 kg

Best.-Nr. 4.24145

Gespann Peterchen

Höhe	0,95 m
Sitzhöhe	0,55 m
Länge	1,65 m
Breite	0,60 m
Gewicht	70 kg



4.24135

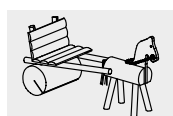

4.24145