

Spielwert

Mit großer Intensität spielen Kinder Arbeitsprozesse der Erwachsenenwelt nach. Mit Hilfe von Baggern gelingt das, wenn auch noch Wasser in der Nähe ist, besonders gut. Ist die Erde ausreichend bewegt worden, kann unser kleiner Bagger ohne Fundament mit Hilfe zweier Erwachsener verschoben werden. Im öffentlichen Bereich ist es möglich, den Bagger mit der mitgelieferten Kette zu sichern. Beide Bagger lassen sich um die eigene Achse drehen, der große ist zusätzlich über eine zweite, seitlich angebrachte Achse schwenkbar und kann so seinen Bewegungsradius verändern.



Best.-Nr. 5.32000 Kleiner Bagger, Foto © Anton Donikov



Best.-Nr. 5.30000 Großer Bagger

Wesentliche Merkmale

- Kindgerechte Vermaßung nach ergonomischen Erkenntnissen
- Effektive, technische Detaillösungen: der Ausleger bei beiden Baggern ist durch ein Gegengewicht austariert, damit auch kleinere Kinder mit ihrer Kraft die Nutzlast bewegen können; der große Bagger kann komplett um die eigene Achse gedreht werden; verstellbarer Schwenkbereich; unter dem großen Bagger ist ein Bremsring, der sich löst, wenn man sich auf den Bagger setzt
- Spielimpuls: Führungshebel, Schaufel
- Bewegungsaktivität: Kraft aufwenden

Empfohlen für

- Kindergartenkinder
- Schulkinder
- Betreute Spielbereiche, wie Kindergärten, Schulen, Kinderhorte o.ä.
- Öffentliche Spielbereiche ohne Betreuung, wie Spielplätze, Parkanlagen o.ä

**Großer Bagger
Kleiner Bagger**

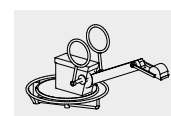

5.30000

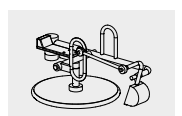

5.32000

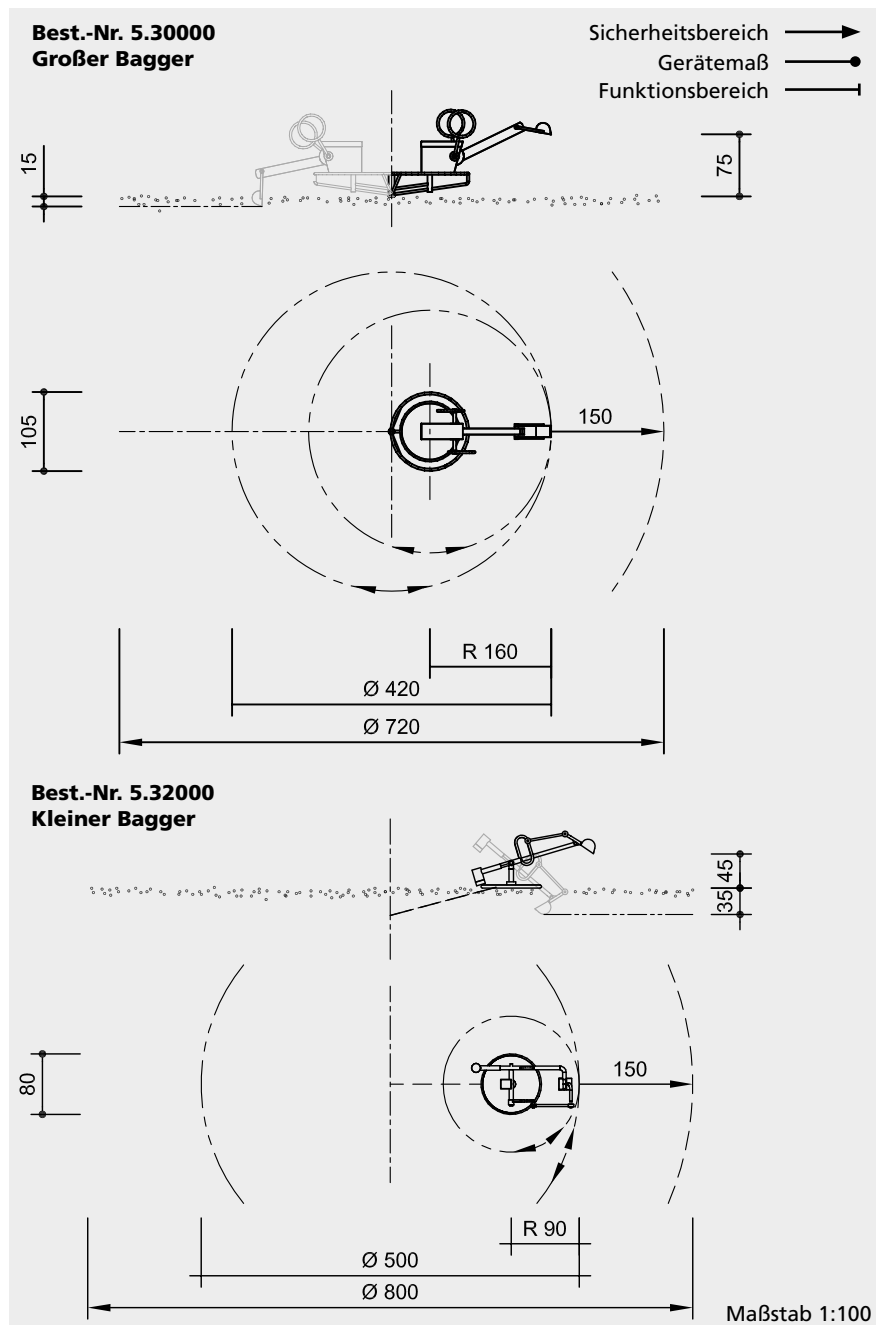

Sicherheitsprüfung nach DIN EN 1176

Lieferumfang

Best.-Nr. 5.30000

- Großer Bagger**
1 Großer Bagger
1 Fundamentrahmen

Best.-Nr. 5.32000

- Kleiner Bagger**
1 Kleiner Bagger
mit feuerverzinkter Fundamentkette
und Fundamenteisen

Installationshinweise

Untergrund
entsprechend einer Fallhöhe
Best.-Nr. 5.30000 ≤ 1,00 m
Best.-Nr. 5.32000 ≤ 0,60 m
(ausführliche Erläuterung siehe Preisliste)
Zur Funktion ist Sand notwendig.

Fundamente

- Best.-Nr. 5.30000
Großer Bagger**
1 Stück 60 x 60 x 50 cm
Aushubtiefe 90 cm
**Best.-Nr. 5.32000
Kleiner Bagger**
1 Stück 40 x 40 x 40 cm
Aushubtiefe 80 cm

Achtung!
Für Baustellenmaße aktuelle
Montageanleitung anfordern.
Technische Änderungen vorbehalten.

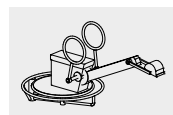

5.30000

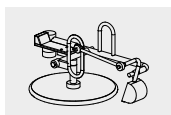

5.32000

Technische Angaben

Sämtliche Konstruktionsteile aus
feuerverzinkten Stahlprofilen

Sinterbuchse

Für Hin- und Herbewegungen werden
Sintermetallgleitlager verwendet,
selbstschmierend, bei Bedarf leicht
austauschbar



Bodenverankerung

Alle Teile zur Bodenverankerung
sind aus feuerverzinktem Stahl bzw.
Edelstahl



Sitz aus wasserfest verklebtem Bau-
Furniersperrholz 25 mm, mit rutschfestem
Belag beschichtet

Best.-Nr. 5.30000

- Großer Bagger**
Brems löst sich beim Benutzen

Best.-Nr. 5.32000

- Kleiner Bagger**

Ketten

Ketten aus feuerverzinktem Stahl (V2A /
V4A gegen Aufpreis) vor dem Verzinken
verschweißt, kurzgliedrig, ohne Ösen an
den Anschlussstellen, gut austauschbar
und einfache Kürzung



**Weitere Erläuterungen zu den
Qualitätsmerkmalen siehe Preisliste.**

Abmessungen

(geringe Abweichungen möglich)

Best.-Nr. 5.30000

- Großer Bagger**
Greifdurchmesser 3,20 m
Schwenkbereich 4,20 m
Gewicht 275 kg

Best.-Nr. 5.32000

- Kleiner Bagger**
Greifdurchmesser 1,80 m
Gewicht 70 kg