



Spielwert

Unsere Spiellandschaften haben wir speziell für Kindertagesstätten konzipiert. Die aus einzelnen Modulen bestehenden Spielwelten können beliebig variiert und individuell zusammengestellt werden. Aus Podesten sowie verschiedenen mit Wasser, Pflanzen, Spielsand oder Bällen bestückbaren Holzkästen entwickeln wir spannende und abwechslungsreiche Spiellandschaften. Ergänzt wird das System durch variabel anzubringende Sonnensegel.

Wesentliche Merkmale

- Fundamente nicht erforderlich
- Freundliche Ausstrahlung
- Kindgerechte Vermaung nach ergonomischen Erkenntnissen
- Sinnesansprache durch raumbildende Konstruktion
- Viele Spielfunktionen
- Sonnenschutz

Empfohlen für

- U3
- Kindergartenkinder
- Betreute Spielbereiche, wie Kindergärten, Schulen, Kinderhorte o.ä

Die Wasserkiste ist nicht für den Kleinkindbereich (U3) geeignet.

**Wasserkiste
Pflanzkiste
Spielkiste**

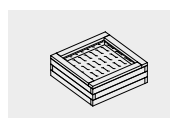

5.54010

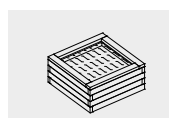

5.54015

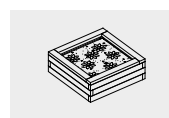

5.54020

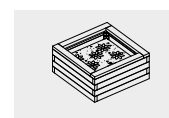

5.54025

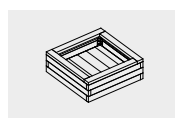

5.54040

Best.-Nr. 5.54010 Wasserkiste niedrig
Best.-Nr. 5.54020 Pflanzkiste niedrig
Best.-Nr. 5.54040 Spielkiste

Sicherheitsbereich ———▶
 Gerätemaß ———●
 Funktionsbereich ———┘



Best.-Nr. 5.54015 Wasserkiste hoch
Best.-Nr. 5.54025 Pflanzkiste hoch

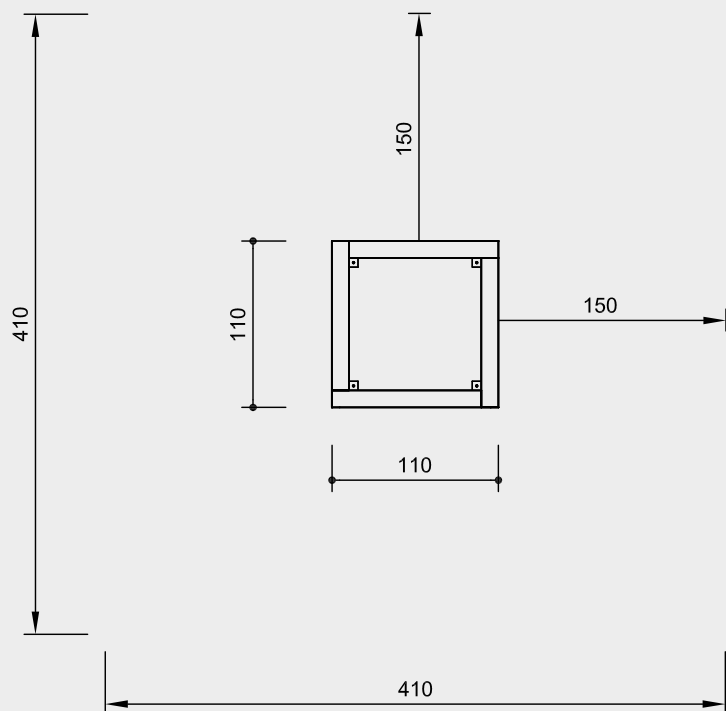

Maßstab 1:50

Sicherheitsprüfung nach DIN EN 1176

Lieferumfang

- 1 Spielkiste ohne Inhalt
- 1 Wasserkiste mit Wanne aus V2A und Verschlussstopfen
- 1 Pflanzkiste mit Noppenfolie

Installationshinweise

Untergrund entsprechend einer Fallhöhe ≤ 0,60 m (ausführliche Erläuterung siehe Preisliste)

Fundamente nicht erforderlich

Der Untergrund sollte eben und fest sein.

Achtung!
Für Baustellenmaße aktuelle Montageanleitung anfordern.
 Technische Änderungen vorbehalten.

Technische Angaben

Geräte aus nicht imprägnierter Gebirgslärche

Herzgetrennt

Schnitthölzer herzgetrennt, dadurch Verminderung von Rissanfälligkeit und unerwünschter Formänderung



Weitere Erläuterungen zu den Qualitätsmerkmalen siehe Preisliste.

Best.-Nr. 5.54010 / 5.54015 Wasserkiste

Wasserwanne aus V2A, 10 cm hoch inkl. leicht verschleißbarem Wasserablauf

Best.-Nr. 5.54020 / 5.54025 Pflanzkiste

Druckfeste und verrottungsfreie Noppenfolie aus Kunststoff

Abmessungen

(geringe Abweichungen möglich)

Best.-Nr. 5.54010 Wasserkiste niedrig
Best.-Nr. 5.54020 Pflanzkiste niedrig
Best.-Nr. 5.54040 Spielkiste

Höhe	0,40 m
Länge	1,10 m
Breite	1,10 m
Gewicht	

Best.-Nr. 5.54010	95 kg
Best.-Nr. 5.54020	65 kg
Best.-Nr. 5.54040	65 kg

Best.-Nr. 5.54015 Wasserkiste hoch
Best.-Nr. 5.54025 Pflanzkiste hoch

Höhe	0,50 m
Länge	1,10 m
Breite	1,10 m
Gewicht	

Best.-Nr. 5.54015	110 kg
Best.-Nr. 5.54025	80 kg

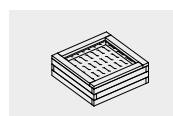

5.54010

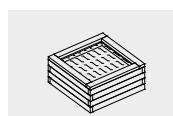

5.54015



5.54020

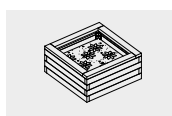

5.54025

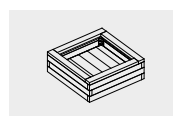

5.54040