

### Spielwert

Die formschönen Metalltore der Seilbahn mit großem Bogen sind Blickfänger mit starker Anziehungskraft. Je nach Kundenwunsch können die silbergrauen Pfosten zusätzlich farbig lackiert werden. Dieses für viele Altersgruppen attraktive Fahrgerät lässt Geschwindigkeit erspüren, und das Sausen von einem Ziel zum anderen ist ein großer Spaß für Kinder und Heranwachsende. Je nach Alter und Erfahrung kann man auch zu zweit fahren. Das durchhängende Seil ermöglicht ein Beschleunigen ohne Anlaufen oder Anschieben und das Tor der Talstation ein Fahren bis zum Ende. Hier bremst die Gegensteigung die Fahrt.

### Wesentliche Merkmale

- Exklusives Design
- Werthaltige Metallkonstruktion
- Geräuscharmer Laufwagen
- Die besondere Konstruktion der Talstation lässt ein Fahren bis zum Ende zu
- Einfaches Ent- und Nachspannen des Seiles durch nur eine Person
- Spielimpuls: große Metallkonstruktion, langes Seil
- Bewegungsaktivität: festhalten, getragen werden, sausen

### Empfohlen für

- Schulkinder
- Betreute Spielbereiche, wie Schulen, Kinderhorte o.ä.
- Öffentliche Spielbereiche ohne Betreuung, wie Spielplätze, Parkanlagen o.ä.
- Schwimmbäder ohne Betreuung, wie Freibäder, Erlebnisbäder o.ä.

**Seilbahn mit großem Bogen bis 30 m**  
**Seilbahn mit großem Bogen bis 50 m**

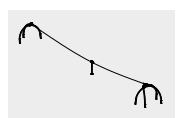

6.01110 / 6.02110

**Best.-Nr. 6.01110**  
**Seilbahn mit großem Bogen bis 30 m**

Sicherheitsbereich →  
 Gerätemaß ●  
 Funktionsbereich —|

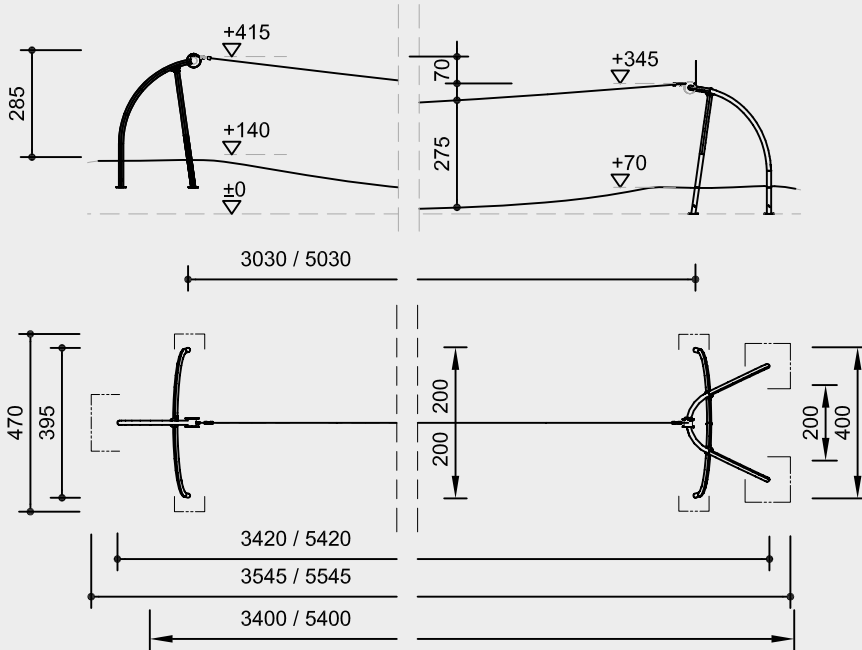

**Best.-Nr. 6.02110**  
**Seilbahn mit großem Bogen bis 50 m**

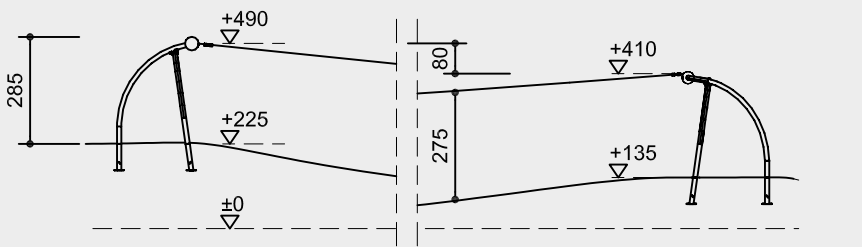

Maßstab 1:200

Sicherheitsprüfung nach DIN EN 1176

**Lieferumfang**

- 1 Bergstation
- 1 Talstation
- 1 Tragseil mit 2 Stoppergarnituren
- 1 Laufwagen mit Pendelsitz
- 1 Rohr zum Spannen

**Installationshinweise**

Untergrund entsprechend einer Fallhöhe ≤ 1,00 m (ausführliche Erläuterung siehe Preisliste)

- Fundamente
- 1 Stück 150 x 150 x 50 cm Aushubtiefe 70 cm
  - 2 Stück 120 x 120 x 50 cm Aushubtiefe 70 cm
  - 4 Stück 80 x 80 x 50 cm Aushubtiefe 70 cm

**Achtung!**  
**Für Baustellenmaße aktuelle Montageanleitung anfordern.**  
 Technische Änderungen vorbehalten.

**Technische Angaben**

Geräte aus feuerverzinktem Stahl

**Pendelsitz**

Großflächiger Pendelsitz aus Gummi mit weicher Stoßkante und profilierter Stahleinlage



**Schaukelgelenk**

Schaukelgelenk, im Gesenk geschmiedet, feuerverzinkt, mit Sintermetallgleitlager und integriertem Drehwirbel



**Sinterbuchse**

Für Hin- und Herbewegungen werden Sintermetallgleitlager verwendet, selbstschmierend, bei Bedarf leicht austauschbar



**Spannvorrichtung**

Spannvorrichtung ermöglicht Ent- und Nachspannen durch eine Person. Großer Seiltrommelradius und Knickschutz schonen das Seil



**Laufwagen**

Unser Seilbahnlaufwagen ist als Sandwich-Konstruktion konzipiert. Durch die „gekapselte“ Laufmechanik ist ein schallgedämmter Lauf gesichert. Der Einbau des Laufwagens ist ohne Seildemontage möglich



**Spezial-Stahlseil**

Verdichtetes Stahlseil aus hochfestem und feuerverzinktem Draht. Längens stabil und langlebig, ermöglicht eine ruhige Fahrt des Laufwagens



**Bodenverankerung**

Alle Teile zur Bodenverankerung sind aus feuerverzinktem Stahl bzw. Edelstahl



**Ketten**

Ketten aus feuerverzinktem Stahl (V2A / V4A gegen Aufpreis) vor dem Verzinken verschweißt, kurzgliedrig, ohne Ösen an den Anschlussstellen, gut austauschbar und einfache Kürzung



**Weitere Erläuterungen zu den Qualitätsmerkmalen siehe Preisliste.**

**Abmessungen**

(geringe Abweichungen möglich)

**Best.-Nr. 6.01110 / 6.02110**

Höhe	2,85 m
Länge	34,20 / 54,20 m
Breite	3,95 m
Seilhöhe	2,75 m
Seillänge	30 / 50 m
Gewicht	760 kg

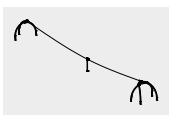

6.01110 / 6.02110